

Manual de Instalação | HIDROMASSAGEM PRATIC

1. MONTAGEM DO CONJUNTO

Antes de iniciar a instalação, faça a montagem dos componentes e certifique-se que as peças necessárias estão presentes no kit.

- . 2 Tubos \varnothing 50mm
- . 1 Tubos \varnothing 20mm
- . 1 Cotovelos $90^\circ \varnothing$ 20mm
- . 1 Canhão Hidro
- . 1 Válvula de ar

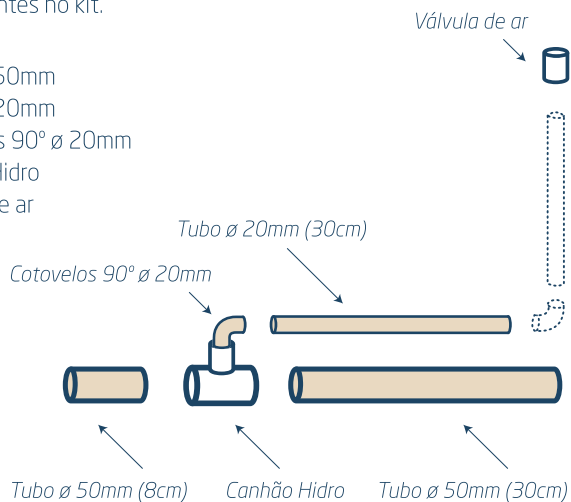

2. INSTALAÇÃO DO CONJUNTO

Este dispositivo foi projetado exclusivamente para instalação em piscinas de alvenaria, utilizando-se do sistema de encaixe interno em tubos de PVC marrom de \varnothing 50mm.

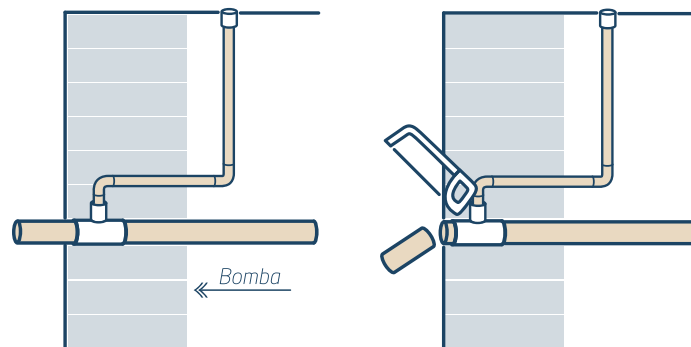

! IMPORTANTE

Após a instalação do conjunto, recorte o tubo excedente rente à parede.

3. INSTALAÇÃO DO DISPOSITIVO PRATIC

Encaixe o dispositivo no interior do tubo sob pressão.

